

No. 464015, white  
No. 464017, black

# Push-Car BMW M5



just play

**DE - Gebrauchsanleitung**  
**GB - Instruction**  
**FR - Notice**  
**IT - Istruzione**  
**ES - Instrucción**

**CZ - Návod k použití**  
**PL - Instrukcja użytkowania**  
**NL - Gebruiksaanwijzing**  
**SK - Návod na použitie**



#### DE - Allgemeine Hinweise

JAMARA e.K. übernimmt keine Haftung für Schäden, die an dem Produkt selbst oder durch dieses entstehen, sofern diese auf falsche Bedienung oder Handhabungsfehler zurückzuführen sind. Der Kunde allein trägt die volle Verantwortung für die richtige Bedienung und Handhabung; dies umfasst insbesondere die Montage, den Ladevorgang, die Verwendung bis hin zur Wahl des Einsatzbereiches. Bitte beachten Sie hierzu die Bedienungs- und Gebrauchsanleitung, diese enthält wichtige Informationen und Warnhinweise.

#### GB - General information

JAMARA e.K. is not liable for any damage caused to the product itself or through this, provided this is due to improper operation or handling errors. The Customer alone bears the full responsibility for the proper use and handling, including without limitation, the assembly, the charging process, the use and choice of the operation area. Please refer to the operating and user instructions, it contains important information and warnings.

#### FR - Remarques générales

La société JAMARA e.K. n'est pas responsable de dommages, que ce soit au niveau du modèle ou causé par celui-ci, résultant d'une utilisation non appropriée. Seul le client est responsable concernant la mise en oeuvre et l'utilisation conforme du matériel; cela va de l'assemblage, en passant par la charge des accus et allant jusqu'au domaine d'utilisation. Pour cela, veuillez lire attentivement la notice d'assemblage et d'utilisation, celle-ci contient d'importantes informations ainsi que les consignes de sécurité.

#### IT - Informazioni generali

JAMARA e.K. non è responsabile per danni, sostenute al prodotto stesso o attraverso questo, dovuti ad una gestione non corretta del articolo. Solo il cliente si assume la piena responsabilità per la manutenzione e l'utilizzo corretto dello stesso; questo include il montaggio, la ricarica, l'utilizzo, fino alla scelta della aerea di applicazione. Si prega di notare e rispettare le istruzioni d'uso, questi contengono informazioni e avvertimenti molto importanti.

#### ES - Información general

JAMARA e.K. no se hace responsable de los daños causados al producto en sí o por medio de esto, a menos que esto se debe al mal funcionamiento o errores de manejo. El cliente solo tiene la responsabilidad completa para el uso y manejo adecuado, incluyendo, sin limitaciones, el montaje, el proceso de carga, el uso de hasta la elección de la zona de aplicación. Por favor, consulte las instrucciones de uso y funcionamiento, contiene información y avisos importantes.

#### CZ - Vyloučení odpovědnosti

Firma JAMARA e.K. nenesie žádnou odpovědnost za škody, které vzniknou na výrobku nebo jeho prostřednictvím, pokud tyto škody vzniknou nesprávnou obsluhou nebo nesprávným používáním výrobku. Odpovědnost za správnou obsluhu a správné používání výrobku nese výhradně zákazník. Toto se týká hlavně montáže, procesu nabíjení, používání až k výběru oblasti použití. Za tímto účelem se prosím seznámte s návodem na použití, který obsahuje důležité informace a upozornění. Ite uyarıları içeren kullanim ve işletme kılavuzunu dikkatlice okuyunuz.

#### PL - Wykluczenie odpowiedzialności

Firma JAMARA e.K. nie ponosi żadnej odpowiedzialności za szkody powstałe na samym produkcie bądź z jego pośrednictwem jeżeli szkody te wynikają z nieprawidłowej obsługi bądź z niepoprawnego posługiwania się produktem. Wyłącznie klient ponosi całkowitą odpowiedzialność za poprawną obsługę i poprawne posługiwanie się produktem: obejmuje to w szczególności montaż, proces ładowania, użytkowanie aż po wybór obszaru zastosowania. Prosimy zapoznać się w tym celu z instrukcją obsługi i użytkowania, która zawiera ważne informacje oraz wskazówki ostrzegawcze.

#### NL - Uitsluiting van de aansprakelijkheid

De firma JAMARA e.K. is niet aansprakelijk voor schade ontstaan aan het product zelf of door gebruik ervan indien deze schade voortvloeit van onjuiste bediening of foutief gebruik van het product. De klant zelf is uitsluitend aansprakelijk voor de correcte bediening en juist gebruik van het product: het omvat met name de montage, het ladingproces, het gebruik en de keuze van het toepassingsgebied. Wij vragen gaarne kennis te nemen van de bedienings- en gebruiksaanwijzing die cruciale gegevens en waarschuwing omvat.

#### SK - Vylúčenie zodpovednosti

Firma JAMARA e.K. nenesie žiadnu zodpovednosť za škody, ktoré vzniknú na výrobku alebo jeho prostredníctvom, pokiaľ tieto škody vzniknú nesprávnou obsluhou alebo nesprávnym používaním výrobku. Zodpovednosť za správnou obsluhu a správné používanie výrobku nesie výhradne zákazník. Toto sa týka hlavne montáže, procesu nabíjania, používania až k výberu oblasti použitia. Za týmto účelom sa prosím zoznámte s návodom na použitie, ktorý obsahuje dôležité informácie a upozornenia.



#### DE - Geeignet für Kinder ab 12 Monaten

**ACHTUNG!** Benutzung unter unmittelbarer Aufsicht von Erwachsenen. Immer Schuhe tragen und nie mehr als 1 Person zulassen. Nicht auf öffentlichen Verkehrsflächen und im Straßenverkehr benutzen. Es besteht Unfall- und Verletzungsgefahr. Dieses Spielzeug hat keine Bremsen. Entfernen Sie vor dem Spielbetrieb die Schutzfolien von sämtlichen Teilen. Max. Gewicht: < 20 kg

#### GB - Suitable for children over 12 months

**WARNING!** Only use in direct supervision of an adult. Always wearing shoes, never allow more than 1 person. Do not use on public transport surfaces and roads. Risk of accident and injury. This toy has no brakes. Before playing, remove all protective films from all parts. Maximum weight: < 20 kg

#### FR - Produit à utiliser par les enfants de plus de 12 mois

**ATTENTION!** Utiliser uniquement sous la surveillance d'un adulte. Ne jamais rouler sans chaussures et ne jamais laisser plus de 1 personne. Ne pas utiliser sur la voie publique ou avec de la circulation. Il y a des risques d'accidents et de blessures graves. Ce jouet n'a pas de freins. Retirez tous les films de protection de toutes les parties. Poids max. < 20 kg

#### IT - Adatto ai bambini dal 12 mesi

**ATTENZIONE!** Utilizzare solo sotto la diretta sorveglianza di un adulto. Non guidare mai senza scarpe e non guidare mai più di 1 persona. Non utilizzare il prodotto su strade pubbliche oppure traffici cate. Rischio d'incidenti e lesioni gravi. Questo giocattolo non ha freni. Prima di giocare, rimuovere tutte le pellicole protettive presenti su tutte le parti. Peso massimo: < 20 kg

#### ES - Apto para niños mayores de 12 meses

**ATENCIÓN!** Usado bajo la supervisión directa de un adulto. Nunca conduzca sin zapatos y nunca conduzca más de 1 persona. No utilizar en la vía pública y en el tráfico. Por causa de accidente y lesiones. Este juguete no tiene freno. Antes de jugar, quite todas las películas protectoras de todas las partes. Peso máximo: < 20 kg

#### CZ - Určeno pro děti od 12 měsíců

**VAROVÁNÍ!** Použití jen pod dohledem dospělé osoby. Řídící osoba musí mít na sobě boty. Nesmí se vézt více jak jedna osoba. Nepoužívejte na veřejných cestách a silnicích. Hrozí nebezpečí nehody a zranění. Tato hračka nemá brzdy. Před použitím odstraňte všechny ochranné fólie ze všech částí modelu. Maximální hmotnost: < 20 kg

#### PL - Wolno używać osobom od 12 miesięcy

**UWAGA!** Stosować pod bezpośrednim nadzorem osób dorosłych. Należy zawsze nosić buty i nie dopuszczać więcej niż jednej osoby. Nie stosować na terenach przeznaczonych do ruchu publicznego i w ruchu drogowym. Istnieje ryzyko wypadku i obrażeń. Ta zabawka nie ma hamulca. Przed rozpoczęciem zabawy należy usunąć folie ochronne ze wszystkich części. Maks. waga: < 20 kg

#### NL - Geschikt voor kinderen vanaf 12 maanden

**OPGELET!** Gebruik onder direct toezicht van volwassenen. Gebruik altijd met schoenen en door maximaal één persoon tegelijk. Gebruik niet op de openbare weg en in het verkeer. Gevaar voor ongevallen en verwondingen. Dit speelgoed heeft geen rem. Voordat het wordt gespeeld, moet de beschermfolie van alle onderdelen worden verwijderd. Max. gewicht: < 20 kg

#### SK - Určené pre deti od od 12 mesiacov

**POZOR!** Používajte pod priamym dohľadom dospeljej osoby. Vždy si obujte topánky a nepúšťajte viac ako jednu osobu. Nepoužívajte na verejných priestranstvách alebo v premávke doprava. Existuje riziko nehody a zranenia. Táto hračka nemá brzdu. Pred použitím odstráňte ochranné fólie zo všetkých častí. Maximálna hmotnosť: < 20 kg



#### DE - Konformitätserklärung

Hiermit erklärt JAMARA e.K., dass die Produkte „Rutscher BMW M5, No. 464015, No. 464017“ den Richtlinien 2014/30/EU, 2011/65/EU und 2009/48/EG entsprechen.  
Der vollständige Text der EU-Konformitätserklärung ist unter der folgenden Internetadresse verfügbar: [www.jamara-shop.com/Konformitaet](http://www.jamara-shop.com/Konformitaet)

#### GB - Certificate of Conformity

Hereby JAMARA e.K. declares that the products „Push-Car BMW M5, No. 464015, No. 464017“ comply with Directives 2014/30/EU, 2011/65/EU and 2009/48/EC.  
The full text of the EU Declaration of Conformity is available at the following Internet address: [www.jamara-shop.com/Conformity](http://www.jamara-shop.com/Conformity)

#### FR - Déclaration de conformité

Par la présente, JAMARA e.K. déclare que les produits „Push-Car BMW M5, No. 464015, No. 464017“ sont conformes aux Directives 2014/30/UE, 2011/65/UE et 2009/48/CE.  
Le texte intégral de la déclaration de conformité CE est disponible via l'adresse suivante  
Adresse Internet disponible: [www.jamara-shop.com/Conformity](http://www.jamara-shop.com/Conformity)

#### IT - Dichiarazione di conformità

Con la presente JAMARA e.K. dichiara che i prodotti „Push-Car BMW M5, No. 464015, No. 464017“ sono conformi alle Direttive 2014/30/UE, 2011/65/UE e 2009/48/CE.  
Il testo integrale della dichiarazione di conformità UE è disponibile al seguente indirizzo Internet: [www.jamara-shop.com/Conformity](http://www.jamara-shop.com/Conformity)

#### ES - Declaración de conformidad

Por la presente JAMARA e.K. declara que los productos „Push-Car BMW M5, No. 464015, No. 464017“ cumplen con las Directivas 2014/30/UE, 2011/65/UE y 2009/48/CE.  
El texto completo de la declaración de conformidad de la UE está disponible en la siguiente dirección de Internet: [www.jamara-shop.com/Conformity](http://www.jamara-shop.com/Conformity)

#### CZ - Prohlášení o shodě

Společnost JAMARA e.K. tímto prohlašuje, že produkty „Push-Car BMW M5, No. 464015, No. 464017“ odpovídají směrnicím 2014/30/EU, 2011/65/EU a 2009/48/ES.  
Úplné znění EU prohlášení o shodě je k dispozici na následující internetové adrese: [www.jamara-shop.com/Conformity](http://www.jamara-shop.com/Conformity)

#### PL - Deklaracja zgodności

Niniejszym firma JAMARA e.K. oświadcza, że produkty „Push-Car BMW M5, No. 464015, No. 464017“ jest zgodny z dyrektywami 2014/30/UE, 2011/65/UE oraz 2009/48/WE.  
Pełny tekst deklaracji zgodności UE jest dostępny pod następującym adresem internetowym: [www.jamara-shop.com/Conformity](http://www.jamara-shop.com/Conformity)

#### NL - Conformiteitsverklaring

De firma JAMARA e.K. verklaart hiermee dat het Product „Push-Car BMW M5, No. 464015, No. 464017“ aan de richtlijnen 2014/30/EU, 2011/65/EU a 2009/48/ES voldoen.  
De volledige tekst van de EU-conformiteitsverklaring is beschikbaar op het volgende internetadres: [www.jamara-shop.com/Conformity](http://www.jamara-shop.com/Conformity)

#### SK - Vyhlásenie o zhode

Týmto firma JAMARA e.K. vyhlasuje, že Produkt „Push-Car BMW M5, No. 464015, No. 464017“ je v súlade so smernicami 2014/30/EU, 2011/65/EU a 2009/48/ES.  
Úplné znenie vyhlásenia o zhode EÚ je dostupné na nasledovnej internetovej adrese: [www.jamara-shop.com/Conformity](http://www.jamara-shop.com/Conformity)



- DE** - Lesen Sie die komplette Bedienungsanleitung und Sicherheitshinweise sorgfältig durch bevor Sie das Modell in Betrieb nehmen.
- GB** - Read the complete instructions and security instructions carefully before using the model.
- FR** - Veuillez lire attentivement et entièrement la notice et les consignes de sécurité avant tout utilisation de ce produit!
- IT** - Vi preghiamo di leggere attentamente la istruzione completa e Istruzioni per la sicurezza prima di usare il modello.
- ES** - Lea atentamente la instrucción completa y seguridad antes de poner el modelo en funcionamiento

- CZ** - Před spuštěním modelu si pečlivě přečtete celý návod k obsluze a bezpečnostní pokyny.
- PL** - Przed uruchomieniem modelu prosimy o staranne przeczytanie całej instrukcji obsługi i informacji dotyczących bezpieczeństwa.
- NL** - Lees zorgvuldig de volledige handleiding en de veiligheidsinstructie voordat het model wordt gestart.
- SK** - Pred uvedením modelu do prevádzky si prosím pozorne prečítajte celý návod na použitie a bezpečnostné informácie.



- DE** - Um Unfälle und Verletzungen zu vermeiden lassen Sie Ihr Kind NIE unbeaufsichtigt das Fahrzeug betreiben. Lassen Sie Ihr Kind während es mit dem Modell fährt nicht aus den Augen.
- GB** - To prevent accidents and injuries, DO NOT leave your Child unattended during operation of the vehicle. Never let your Child out of your sight while the driving a vehicle.
- FR** - Pour prévenir les accidents et les blessures ne laissez JAMAIS votre enfant conduire sans surveillance. Ne laissez pas votre enfant conduire le model hors de votre vue.
- IT** - Per evitare incidenti e infortuni, non lasciare MAI il suo bambino incustodito usare il veicolo. Non lasciate il suo bambino durante la guida del Modello fuori dalla sua vista.
- ES** - Para evitar accidentes y lesiones NUNCA deje su niño desatendido a operar el vehículo. No deje su niño mientras conduce con el vehículo de su vista.

- CZ** - Aby se předešlo nehodám a zraněním, Vaše dítě NIKDY nesmí provozovat vozidlo bez dozoru. Pokud si dítě hraje s modelem, nikdy je neztácejte z dohledu.
- PL** - Aby uniknąć wypadków i obrażeń, NIGDY nie pozwól dziecku obsługiwać pojazdu bez nadzoru. Nie spuszczaj dziecka z oczu podczas jazdy modelem.
- NL** - Om ongevallen en letseis te voorkomen, mag het kind het voertuig NOOIT zonder toezicht besturen. Verlies het kind nooit uit het oog wanneer het aan het spelen met een model is.
- SK** - Aby ste vyhnuli nehodám a zraněním, NIKDY nedovoľte, aby vaše dieťa řídilo vozidlo bez dozoru. Keď sa dieťa hrá s modelom, nikdy nešťáčajte ho z dohľadu.



- DE** - Mit dem Modell darf NICHT auf öffentlichen Straßen oder Plätzen oder sonstigen gefährlichen Stellen gefahren werden. Betreiben Sie das Modell nur an Orten wie z. B. private Parkplätze, Privatgrundstücke oder an sonstigen ungefährlichen Plätzen. Achten Sie darauf, das keine Menschen oder Tiere gefährdet sind.
- GB** - DO NOT use the vehicle on public roads or places or other dangerous locations. ONLY operate the Ride On Car in places such as private parking, private land or other safe locations. Make sure that no person or animal is endangered.
- FR** - Il n'est pas autorisé avec le véhicule de se déplacer sur les voies ou des places publiques, des pentes ou autres endroits dangereux. Manoeuvrez le véhicule que dans des endroits tels que des parkings ou terrains privés ou autre emplacement pas dangereux. Assurez-vous qu'aucune personne ou animal soient menacés.
- IT** - È proibito guidare il modello su strade pubbliche, aere pubbliche, in discesa o altri luoghi pericolosi. Usare il modello solo in posti come parcheggio privato, terreno privato oppure luoghi non pericolosi. Fare attenzione e di non mettere in pericolo viti umane oppure animali.
- ES** - No usar el modelo en las vías pública o sitios, declive o sitios peligrosos. Usar el modelo solo en puestos como aparcamiento privados, terreno privado o otros sitios no peligrosos. Asegúrese, de no poner en riesgo personas o animales.

- CZ** - Model nesmí být používán na silnicích nebo na veřejných místech nebo na jiných nebezpečných místech. Model by měl být používán pouze v místech, jako jsou soukromá parkoviště, soukromé pozemky nebo na jiných bezpečných místech.
- PL** - Nie wolno jeździć modelem po drogach publicznych, placach i innych niebezpiecznych miejscach. Model należy obsługiwać tylko w miejscach takich jak prywatne parkingi, posesje prywatne lub inne bezpieczne miejsca. Upewnij się, że żaden człowiek ani zwierzę nie jest narażone na niebezpieczeństwo.
- NL** - Het model mag NIET op wegen of op openbare plaatsen of op andere gevaarlijke plaatsen worden gebruikt. Het is enkel toegestaan het model op plaatsen zoals privéparkeerterreinen, privépercelen of andere beveiligde plekken te gebruiken. Zorg ervoor dat mensen of dieren niet in gevaar komen.
- SK** - Model NESMIE byť používaný na cestách alebo na verejných miestach, na svahoch alebo na iných nebezpečných miestach. Model by mal byť používaný iba na miestach, ako sú súkromné parkovisko, súkromné pozemky alebo na iných bezpečných miestach. Dávajte pozor, aby nedošlo k ohrozeniu iných osôb alebo zvierat.

No Brake



- DE** - Das Fahrzeug besitzt keine Bremse, oder Feststellbremse. Betreiben Sie das Fahrzeug deshalb nicht an Steigungen oder Gefällen und sichern Sie es beim Abstellen gegen selbstständiges Wegrollen.
- GB** - The vehicle has no brake or parking brake. Do not operate the vehicle uphill or downhill, and secure it when parking.
- FR** - La voiture n'est pas équipée de freins ou frein à main. De ce fait n'utilisez pas ce modèle aux endroits pentus, ascendant ou descendant, et assurez-vous que une fois votre voiture parkée, celle-ci ne peut pas rouler par elle-même.
- IT** - La vettura non è dotata né di freno manuale né freno di sicurezza. Non usare il modello in salita oppure discesa, si rischia di perdere e/o danneggiare sia il veicolo che altre cose/persono. Inoltre, assicurarsi che non possa muoversi o scivolare mentre è fermo.
- ES** - El vehículo no tiene frenos separados. No usar el modelo en subidas o declive, riesgo de perder o dañar el modelo. Asegurarse de que el vehículo no se mueve.

- CZ** - Model nemá žádnou brzdou nebo parkovací brzdou. Proto nesmí být vozidlo používáno na svazích nebo srázích a musí být zajištěno proti samovolnému rozjetí při parkování rozjetí při parkování
- PL** - Pojazd nie ma hamulców ani hamulca postojowego. Dlatego też nie należy obsługiwać pojazdu na stokach pod górę lub w dół i zabezpieczać go przed samoczynnym stoczeniem się podczas parkowania.
- NL** - Het model is voorzien van geen remmen of parkeerrem. Het voertuig mag dus niet op hellingen worden gebruikt en moet het tijdens het parkeren tegen wegrollen worden beveiligd.
- SK** - Model nemá brzdy ani parkovacia brzda. Preto nie je povolené používať vozidlo na svahoch alebo úbočiach a musí byť zabezpečený pred jazdou počas parkovania.

**DE - ACHTUNG**

- Für ein sicheres Fahren stellen Sie zunächst sicher, dass Kinder zusätzlich die folgenden Regeln begreifen und befolgen:
  - Immer gut festhalten.
  - Niemals ohne Schuhe fahren.
  - Niemals bei Dunkelheit fahren.

**GB - DANGER**

- For safe driving, you should make sure that your Child understand and adheres to the following rules:
  - Hold tight.
  - Never drive without shoes.
  - Never drive in the dark.

**FR - ATTENTION**

- Pour une utilisation sécurisée, vérifiez que l'enfant ai bien compris les règles suivantes et les respectera:
  - Toujours bien se tenir.
  - Ne jamais rouler sans chaussures.
  - Ne jamais rouler la nuit.

**IT - ATTENZIONE**

- Per una guida sicura si dovrebbe fare in modo che il bambino comprende e segue queste regole:
  - Sempre tenersi bene.
  - Non guidare mai senza scarpe.
  - Non guidare mai al buio.

**ES - ATENCIÓN**

- Para una conducción segura debe asegurarse de que los niños entienden y obedezcan a las siguientes reglas:
  - Siempre tener bien.
  - Nunca conduzca sin zapatos.
  - Nunca conducir en la oscuridad.

**DE - Achtung!**

Der Bausatz in unmontiertem Zustand darf nicht in die Hände von Kleinkindern gelangen, da dieser verschluckbare Kleinteile enthält. Die Montage sollte ausschließlich von einem Erwachsenen durchgeführt werden.

**GB - Attention!**

Keep the not mounted kit away from small children as it contains swallowable parts. It must be assembled or checked by adult to make sure the car is assembled on the right way before playing.

**FR - Attention!**

Le kit à l'état non assemblé ne doit en aucun cas être à la portée des enfants, puisqu'il contient des pièces susceptibles d'être avalées. L'assemblage doit impérativement être effectué par un adulte.

**IT - Attenzione!**

Il Kit in stato non montato, non deve cadere nelle mani di bambini piccoli, in quanto contiene piccole parti che si possono inghiottire. Il montaggio deve essere effettuato solo da un adulto.

**ES - ¡Atención!**

El Kit en el estado no montado, no debe caer en las manos de los niños pequeños, ya que contiene piezas pequeñas que pueden ser tragadas. El montaje sólo debe ser realizado por un adulto.

**DE - Benutzung unter unmittelbarer Aufsicht von Erwachsenen!**

Das Modell zu steuern erfordert ein gewisses Mindestmaß an Geschick und Vorsicht. Machen Sie sich deshalb unbedingt vor dem Betreiben des Modells mit seinen Eigenschaften und seiner Steuerung vertraut. Vermeiden Sie jegliche absichtliche oder unabsichtliche Art von Kollision oder Zusammenstoßen mit Gegenständen oder die Gefährdung von Personen, dadurch sowie im Falle eines Kontrollverlustes besteht ein erhöhtes Schadens- und Verletzungsrisiko.

**GB - Only use in direct supervision of an adult!**

To control the vehicle a minimum skill level and caution is needed. Make sure you are familiar with the operation of the model and its characteristics. Avoid any kind of intentional or unintentional collisions with objects or hazards to persons this and in the event of a loss of control, there is an increased risk of damage and injury this and in the event of a loss of control, there is an increased risk of damage and injury.

**FR - Utiliser uniquement sous la surveillance d'un adulte!**

Piloter le modèle demande un minimum d'habileté et de prudence. de prudence. Il est donc indispensable de se familiariser avec le modèle avant de le faire fonctionner. ses caractéristiques et son pilotage. Évitez toute Collision ou collision avec des objets, intentionnelle ou non, ou mise en danger de personnes, ce qui, en cas de perte de contrôle, augmente le risque de dommages et de blessures.

**IT - Utilizzare solo sotto la diretta sorveglianza di un adulto!**

Il controllo del modello richiede un minimo di abilità e cautela. Per questo motivo è indispensabile familiarizzare con le caratteristiche e i comandi del modello prima di metterlo in funzione. con le sue caratteristiche e i suoi comandi prima di far funzionare il modello. Evitare qualsiasi collisione o urto, intenzionale o meno, con oggetti o persone, poiché ciò aumenta il rischio di danni e lesioni in caso di perdita di controllo.

**ES - Usado bajo la supervisión directa de un adulto!**

El control del modelo requiere un mínimo de habilidad y precaución. Por ello, es imprescindible que se familiarice con las características del modelo y sus mandos antes de manejarlo. Evite cualquier tipo de colisión o choque, intencional o no, con objetos o poner en peligro a personas, ya que, además de la pérdida de control, aumenta el riesgo de daños y lesiones.

**CZ - POZOR**

- Pro zajištění bezpečné jízdy se nejprve ujistěte, že děti navíc pochopili následující zásady a budou je dodržovat:
  - Vždy se pevně držíme.
  - Nikdy nejezdíme bez bot.
  - Nikdy nejezdíme po setmění.

**PL - UWAGA**

- W celu zapewnienia bezpiecznej jazdy należy najpierw upewnić się, że dzieci rozumieją poniższe zasady i że je przestrzegają:
  - Zawsze trzymaj się mocno.
  - Nigdy nie jeździmy bez butów.
  - Nigdy nie jeździmy po zmroku.

**NL - LET OP**

- Om veilig te rijden, zorg ervoor dat kinderen de volgende beginselen begrijpen en dat ze worden nageleefd:
  - Houd altijd vast.
  - Rijd nooit zonder schoenen.
  - Rijd nooit in het donker.

**SK - UPOZORNENIE**

- Za účelom zabezpečenia bezpečnej jazdy sa najprv uistite, že deti rozumejú nasledujúce zásady a že ich dodržiavajú:
  - Vždy sa pevne držíme.
  - Nikdy nejezdíme bez topánok.
  - Nikdy nejezdíme po zotmení.

**CZ - Upozornění!**

Nesestavený model mějte z dosahu malých dětí, obsahuje malé části, které lze spolknout. Sestavení a kontrola by měla být provedena dospělou osobou, aby byl automobil sestaven správným způsobem.

**PL - Uwaga!**

Zestaw w stanie niezmontowanym nie może dostać się do rąk małych dzieci, ponieważ zawiera małe części, które mogą zostać połknięte. Montaż powinien być wykonywany wyłącznie przez osobę dorosłą.

**NL - Let op!**

De bouwdoos mag in niet-gemonteerde staat niet in handen van kleine kinderen vallen, aangezien deze kleine onderdelen bevat die kunnen worden ingeslikt. Montage mag alleen door een volwassene worden uitgevoerd.

**SK - Pozor!**

Súprava sa v nezmontovanom stave nesmie dostať do rúk malým deťom, pretože obsahuje malé časti, ktoré môžu prehltnúť. Montáž môže vykonávať len dospelá osoba.

**CZ - Použití jen pod dohledem dospělé osoby!**

Ovládání modelu vyžaduje určitou minimální zručnost a opatrnost. Proto je nezbytné, abyste se před zahájením ovládání modelu seznámili s jeho vlastnostmi a ovládacími prvky. Vyvarujte se jakýchkoli úmyslných či neúmyslných kolizí nebo střetů s předměty či ohrožování osob, neboť to, stejně jako ztráta kontroly, zvyšuje riziko poškození a zranění.

**PL - Stosować pod bezpośrednim nadzorem osoby dorosłej!**

Sterowanie modelem wymaga pewnego minimum umiejętności i ostrożności. Dlatego przed przystąpieniem do obsługi modelu należy poznać się z jego charakterystyką i elementami sterującymi. Należy unikać wszelkiego rodzaju ju zamierzonych lub niezamierzonych kolizji lub zderzeń z przedmiotami lub osobami stwarzającymi zagrożenie, ponieważ to, podobnie jak utrata kontroli, zwiększa ryzyko uszkodzeń i obrażeń.

**NL - Gebruik onder direct toezicht van een volwassene!**

Het besturen van het model vereist een zekere mate van vaardigheid en voorzichtigheid. Het is daarom essentieel dat u vertrouwd raakt met de kenmerken van het model en de besturingselementen voordat u het bedient. Vermijd elke vorm van opzettelijke of onopzettelijke botsing of botsing met voorwerpen of het in gevaar brengen van personen, omdat dit, net als verlies van controle, het risico op schade en letsel vergroot.

**SK - Používajte pod priamym dohľadom dospeljej osoby!**

Ovládanie modelu si vyžaduje určitú minimálnu zručnosť a opatrnosť. Preto je nevyhnutné, aby ste sa pred ovládaním modelu oboznámili s jeho vlastnosťami a ovládaním. Vyhnite sa akémukoľvek úmyselnému alebo neúmyselnému nárazu alebo zrážke s predmetmi alebo ohrozeniu osôb, pretože to, rovnako ako strata kontroly, zvyšuje riziko poškodenia a zranenia.

**DE**  
**Lieferumfang:** • Modell • Anleitung  
**Technische Daten:**  
 • Abmessungen: ~ 650 x 290 x 420 mm  
 • Gewicht: ~ 4100 g  
 Angaben ohne Gewähr.  
 Irrtum und technische Änderungen vorbehalten.

**GB**  
**Box contents:** • Model • Instruction  
**Technical data:**  
 • Dimensions: ~ 650 x 290 x 420 mm  
 • Weight: ~ 4100 g  
 No responsibility is taken for the correctness of this information.  
 Subject to change without prior notice.  
 Errors and omissions excepted.

**FR**  
**Contenu du kit:** • Modèle • Notice  
**Données techniques:**  
 • Dimensions: ~ 650 x 290 x 420 mm  
 • Poids: ~ 4100 g  
 Sous réserve de toute erreur ou modification technique.

**IT**  
**Contenuto del kit:** • Modello • Istruzioni  
**Dati tecnici:**  
 • Misure: ~ 650 x 290 x 420 mm  
 • Peso: ~ 4100 g  
 S.E. & O.







**ES**  
**Contenido del kit:** • Modelo • Instrucciones  
**Datos técnicos:**  
 • Medidas: ~ 650 x 290 x 420 mm  
 • Peso: ~ 4100 g  
 Salvo error y omisión. La empresa se reserva el derecho a realizar cambios técnicos las fotos y dibujos no contractuales. Nos reservamos el derecho a cambios técnicos y equivocaciones.

**CZ**  
**Obsah balení:** • Model • Návod k použití  
**Technická data:**  
 • Rozměry: ~ 650 x 290 x 420 mm  
 • Hmotnost: ~ 4100 g  
 Neneseme žádnou odpovědnost za správnost uvedených informací. Změny vyhrazeny bez předchozího upozornění.  
 Chyby přípustné

**PL**  
**Zawartość pudełka:** • Model • Instrukcja  
**Dane techniczne:**  
 • Wymiary: ~ 650 x 290 x 420 mm  
 • Waga: ~ 4100 g  
 Nie ponosi się odpowiedzialności za poprawność tych informacji.  
 Zastrzega się możliwość wystąpienia błędów i pomyłek.

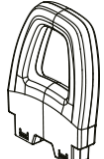
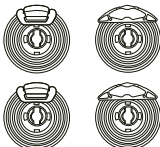
**NL**  
**Inhoud:** • Model • Handboek  
**Technische gegevens:**  
 • Afmetingen: ~ 650 x 290 x 420 mm  
 • Gewicht: ~ 4100 g  
 Er wordt geen verantwoordelijkheid genomen voor de juistheid van deze informatie. Fouten en omissies voorbehouden.

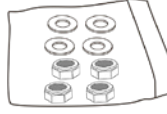
**SK**  
**Obsah škatule:** • Model • Manuál  
**Technické údaje:**  
 • Rozmery: ~ 650 x 290 x 420 mm  
 • Hmotnosť: ~ 4100 g  
 Za správnosť týchto informácií nenesieme žiadnu odpovednosť.  
 Chyby a opomenutia sú vylúčené.

DE - Teile	FR - Pièces	ES - Partes	PL - Części	SK - Diely	
GB - Parts	IT - Parti	CZ - Části	NL - Onderdelen		
Karosserie Vehicle body Carrosserie Carrozzeria Carrocería Karoserie Ciało Lichaam Telo		1	Rad Wheel Roue Ruota Rueda Kolo Kolo Wiel Koleso		4
Radabdeckung Wheel cover Enjoliveur de roue Copriuota Cubierta de la rueda Kryt kola Pokrywa koła Wielodop Kryt kolesa		4	Rückenlehne Backrest Dossier Schienale Respaldo Zádová opěrka Oparcie Rugleuning Operadlo		1
Bremsscheiben Brake discs Disques de frein Dischi freno Discos de freno Brzdové kotouče Brzdové kotouče Remschijven Brzdové kotúče		4	Lenkrad Steering wheel Volant directionnel Sterzo Volante Volant Kierownica Stuurwiel Volant		1
Sitz Seat Siège Sedile Asiento Sedadlo Siedzenie Seat Sidlo		1	Kleinteile Small parts Petites pièces Piccole parti Pequeñas partes Malé části Malé części Kleine deeltjes Malé části		1
Gebrauchsanleitung Instruction Mode d'emploi Istruzioni per l'uso Instrucción Návod k použití Instrukcja użytkowania Gebruiksaanwijzing Návod na použitie		1	Schraubenschlüssel Spanner Clé plate Chiave inglese Llave inglesa Plochý klíč Spanner Moersleutel Spanner		1

**DE**  
**Empfohlenes Zubehör:**  
 Ampelanlage Grand Art.-Nr. 460256  
 Verkehrsschilder Grand Set A Art.-Nr. 460257  
 Verkehrsschilder Grand Set B Art.-Nr. 460293  
 Polizeikelle Art.-Nr. 460308  
 Verkehrsschranke Grand Art.-Nr. 460491

**GB**  
**Recommended Accessories:**  
 Traffic Light Grand Ord. No. 460256  
 Traffic Set A Grand Ord. No. 460257  
 Traffic Set B Grand Ord. No. 460293  
 Signalling Disc Ord. No. 460308  
 Traffic barrier Grand Ord. No. 460491

**FR**  
**Accessoires recommandés:**  
 Feu de signalisation Grand Réf. 460256  
 Panneaux de signalisation Set A Grand Réf. 460257  
 Panneaux de signalisation Set B Grand Réf. 460293  
 Panneau de signalisation Réf. 460308  
 Barrière routière Grand Réf. 460491

**IT**  
**Accessori consigliati:**  
 Semaforo Grand Cod. 460256  
 Segnali stradali Set A Grand Cod. 460257  
 Segnali stradali Set B Grand Cod. 460293  
 Segnale stradale Cod. 460308  
 Barriera di traffico Grand Cod. 460491

**ES**  
**Accesorios recomendados:**  
 Semaforo Grand Ref. 460256  
 Señales de tráfico Set A Grand Ref. 460257  
 Señales de tráfico Set B Grand Ref. 460293  
 Señal de tráfico Ref. 460308  
 Barrera de tráfico Grand Ref. 460491

**CZ**  
**Doporučené příslušenství:**  
 Set dopravních světel Light Grand obj. č. 460256  
 Set dopravních značek A Grand obj. č. 460257  
 Set dopravních značek B Grand obj. č. 460293  
 Signální plácačka obj. č. 460308  
 Dopravní bariéra Grand obj. č. 460491

**PL**  
**Zalecane akcesoria:**  
 Światło drogowe Grand No. 460256  
 Zestaw drogowy A Grand No. 460257  
 Zestaw drogowy B Grand No. 460293  
 Tarcza sygnalizacyjna No. 460308  
 Brama z wysięgnikiem drogowym No. 460491

**NL**  
**Aanbevolen accessoires:**  
 Verkeerslichten Groot art. nr. 460256  
 Verkeersborden Grand Set A art. nr. 460257  
 Verkeersborden Grand Set B art. nr. 460293  
 Politie troffel art. nr. 460308  
 Verkeersdrempel Groot art. nr. 460491

**SK**  
**Odporúčané príslušenstvo:**  
 Semafor Grand Ord. č. 460256  
 Dopravná súprava A Grand Ord. č. 460257  
 Dopravná súprava B Grand Ord. č. 460293  
 Signalizačný disk Ord. č. 460308  
 Dopravná brána s výložníkom Grand Ord. č. 460491



DE - Montage

FR - Montage

ES - Montaje

PL - Montaż

SK - Montáž

GB - Assembly

IT - Montaggio

CZ - Montáž

NL - Installeren



DE

**1. Montage Sitz**

Bringen Sie den Sitz in die Senkrechte Einbauposition. Drücken Sie den Sitz senkrecht nach unten bis die Zapfen in die seitlichen Nuten einhaken. Befestigen den Sitz mit einer Schraube (siehe Bild 1).

GB

**1. Assembly of seat**

Place the seat in the straight mounting position. Press the seat straight down for the pins to hook into the side grooves. Tighten a screw to secure it with a screwdriver (see pic. 1).

FR

**1. Mise en place du siège**

Mettez le siège dans sa position définitive. Poussez le siège verticalement vers le bas jusqu'à ce que les tétons s'enclenchent dans les fentes. Fixez le avec une vis (voir photo 1)

IT

**1. Montaggio sella**

Montare la sella nel vano predisposto. Premere la sella sul vano predisposto, incastrando i perni nella scanalatura laterale. Fissare il sedile con le vite (vedi figura 1)

ES

**1. Montaje del asiento**

Coloque el asiento en posición de montaje. Presione el asiento hacia abajo de forma vertical, hasta que los pivotes se coloquen en las ranuras laterales. Fijar el asiento con los tornillos (ver imagen 1)

CZ

**1. Montáž sedadla**

Umístěte sedadlo do svislé montážní polohy. Zatlačte sedadlo svisle dolů, dokud svorky nezapadnou do bočních drážek. Upevněte sedadlo pomocí šroubu (viz obrázek 1).

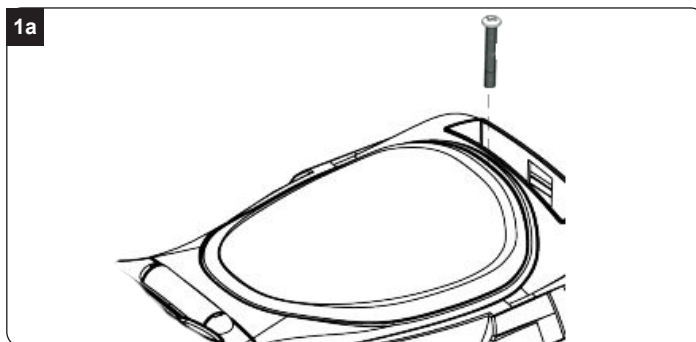

PL

**1. Montaż siedzenia**

Umieść fotelik w pionowej pozycji montażowej. Wepchnij siedziśko w dół pionowo, aż sworznie zahaczą o rowki po bokach. Zabezpieczyć gniazdo za pomocą śruby (patrz rysunek 1).

NL

**1. Zetel installeren**

Plaats de zetel in de verticale montagepositie. Duw de zetel verticaal zo naar beneden tot de clips in de zijgroeven vastklikken. Draai de zetel met een schroef vast (zie foto 1).

SK

**1. Montáž sedadla**

Sedadlo nastavte do zvislej polohy určenej na montáž. Sedadlo stláčajte zvisle nadol, pokým strmene nezapadnú do bočných drážok. Sedadlo prikrúťte pomocou skrutky (pozri obrázok 1).



DE

**2. Einlegen der Batterien**

Heben Sie den Sitz wie im Bild an und öffnen Sie das Batteriefach im Stauraum. Legen Sie 4 AA Batterien ein, achten Sie auf die richtige Polung (2a). Platzieren Sie die Batterieabdeckung und schrauben Sie diese fest.

GB

**2. Inserting the batteries**

Please lift the seat as shown and open the battery cover in the storage area. Insert 4 AA batteries, pay attention to the correct polarity (2a). Replace the battery cover and secure with the screw provided.

FR

**2. Mise en place des piles**

Soulevez le siège comme indiqué sur la photo et ouvrez le compartiment. Insérez 4 piles AA, faites attention à la bonne polarité (2a). Poser le cache-pile et visser.

IT

**2. Inserimento delle batterie**

Sollevare il sedile, come nella foto e aprire il coperchio del vano batteria ed inserire 4 batterie AA. Fare attenzione alla corretta polarità (2a). Posizionare il coperchio della batteria e avvitare.

ES

**2. Insertar las baterías**

Levante el asiento como en la imagen y abra la tapa del compartimiento de la batería. Insertar 4 baterías AA (2a). Prestar atención a la polaridad correcta. Posicionar la tapa de la batería y atornillar.

CZ

**2. Vkládání baterií**

Zvedněte sedadlo (viz obrázek) a otevřete prostor pro baterie, který se nachází v přihrádce. Vložte 4 baterie AA. Zkontrolujte, zda jsou baterie vloženy se správnou polaritou (2a). Vložte kryt baterie ve správné poloze a pevně jej zašroubujte.

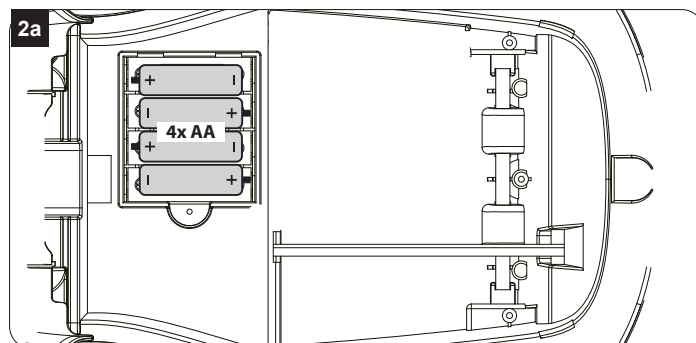

PL

**2. Wkładanie baterii**

Podnieś fotelik w sposób przedstawiony na zdjęciu i otwórz schowek na baterie w schowku. Włóż 4 baterie AA, upewniając się, że biegunowość jest prawidłowa (2a). Umieść pokrywę baterii i przykręć ją mocno.

NL

**2. Batterij zetten**

Breng de zetel hoog (zie afbeelding) en open het batterijvakje in het dashboardkastje. Plaats 4 AA batterijen. Zorg ervoor dat de batterijen met de juiste polariteit worden geplaatst (2a). Plaats De batterijdekker op de juiste plaats en schroef het goed vast.

SK

**2. Vkladanie batérií**

Zdvíhajte sedadlo podľa obrázka a otvorte priehradku na batérie v odkladacej priehradke. Vložte 4 AA batérie. Uistite sa, že sú batérie vložené v zhode so správnou polaritou (2a). Umiestnite kryt batérie do príslušnej polohy a pevne zaskrutkujte.

**DE - Batteriehinweise:**

Nicht wiederaufladbare Batterien dürfen nicht aufgeladen werden!  
Nicht öffnen!  
Nicht ins Feuer werfen!  
Alte und neue Batterien nicht mischen!  
Keine alkalischen, Standard-(Kohlenstoff-Zink) oder wiederaufladbare Batterien mischen!  
Aufladbare Batterien sind aus dem Spielzeug herauszunehmen, bevor sie geladen werden!  
Aufladbare Batterien dürfen nur unter Aufsicht Erwachsener geladen werden!  
Die Anschlussklemmen dürfen nicht kurzgeschlossen werden!

**GB - Battery warning:**

Non-rechargeable batteries are not to be recharged!  
Do not open!  
Do not dispose of in fire!  
Do not mix old and new batteries!  
Do not mix alkaline batteries, standard (carbon-zinc) or rechargeable batteries!  
Rechargeable batteries are to be removed from the toy before being charged!  
Rechargeable batteries are only to be charged under adult supervision!  
The supply terminals are not to be short-circuited!

**FR - Informations concernant l'accumulateur:**

Les batteries non rechargeables ne doivent pas être rechargées!  
Ne pas ouvrir!  
Ne pas jeter au feu!  
Ne pas utiliser des piles neuves et usées à la fois!  
Ne pas utiliser en même temps des piles alcalines, standard (zinc-charbon) et des accumulateurs!  
Les piles rechargeables doivent être retirées du jouet!  
Les batteries rechargeables ne peuvent être rechargées que sous la surveillance d'un adulte!  
Les connexions ne doivent pas être court-circuitées!

**IT - Informazioni relative alle pile:**

Le batterie non ricaricabili non devono essere caricate!  
Non aprire!  
Non gettare nel fuoco!  
Non usare contemporaneamente pile nuove e pile usate!  
Non usare contemporaneamente pile alcaline, standard (zinco-carbone) e ricaricabili!  
Le batterie ricaricabili devono essere rimosse dal giocattolo!  
Le batterie ricaricabili possono essere ricaricate solo sotto la supervisione di un adulto!  
I morsetti di collegamento non devono essere cortocircuitati!

**ES - Advertencia sobre las baterías:**

Las baterías no recargables no se pueden cargar!  
No abrir!  
No arrojar al fuego!  
No mezcle baterías nuevas y viejas!  
No mezcle baterías alcalinas, estándar (carbono-zinc) o baterías recargables!  
Las baterías recargables deben retirarse del juguete!  
Las baterías recargables sólo pueden cargarse bajo la supervisión de un adulto!  
Los conectores de conexión no deben estar en cortocircuito!

**CZ - Informace ohledně akumulátoru:**

Nenabíjajte jednorázové baterie!  
Neotvírajte!  
Nevhazujte do ohně!  
Nedávajte dohromady staré a nové baterie!  
Nedávajte dohromady alkalické a standardní (carbon-zinc) nebo nabíjecí baterie!  
Před nabíjením vyjměte nabíjecí baterie z hračky!  
Nabíjecí baterie lze nabíjet pouze pod dohledem dospělé osoby!  
Nezkratujte přípojovací svorky!

**PL - Informacja dotycząca akumulatora:**

Nie ładować baterii jednorazowego użytku!  
Nie otwierać!  
Nie wrzucać do ognia!  
Nie mieszać starych i nowych baterii!  
Nie mieszać baterii alkalicznych, zwykłych (węglowo-cynkowych) lub akumulatorowych/ładowalnych – używać baterii jednego rodzaju!  
Przed rozpoczęciem ładowania należy wyjąć akumulatorki z zabawki!  
Akumulatorki można ładować tylko pod nadzorem osoby dorosłej!  
Nie wolno zwierać zacisków przyłączeniowych!

**NL - Gegevens betreffende de accu:**

Laad geen wegwerpbatterij op!  
Niet openen!  
Niet in het vuur werpen!  
Gebruik geen oude en nieuwe batterijen tegelijkertijd!  
Gebruik geen alkaline batterijen, standaard (zinkkoolstof) of oplaadbare batterijen tegelijkertijd!  
Verwijder de batterijen uit het speelgoed voordat het wordt opgeladen!  
Laad de batterijen op enkel onder toezicht van een volwassene!  
Voorkom kortsluiting van de aansluitingsklemmen!

**SK - Informácia ohľadom akumulátora:**

Nenabíjajte jednorázové batérie!  
Neotvárajte!  
Nehádzajte do ohňa!  
Nepoužívajte staré a nové batérie súčasne!  
Nepoužívajte alkalické, štandardné (zinkovo-uhlíkové) batérie a akumulátory súčasne!  
Pred začatím nabíjania vyberte batérie z hračky!  
Batérie je možné nabíjať len pod dohľadom dospeljej osoby!  
Nezvierajte pripojovacie svorky!

**DE****3. Montage der Bremscheiben**

Drehen Sie die Karosserie um. Entfernen Sie die Mutter und die Unterlegscheibe von der Achse. Stecken Sie die Bremscheibe auf die Achshalterung und richten Sie so aus, dass die Nuten mit denen der Achshalterung (3) übereinstimmen. Drücken Sie jetzt die Bremscheibe auf die Halterung bis sie einrastet.

**Achten Sie darauf, die Bremscheiben richtig zu positionieren. Die hinteren Bremsmittel schauen nach vorne (3a), die Vorderen nach hinten (3b).**

**GB****3. Mounting the brake discs**

Turn over the vehicle body. Remove the nuts and the washer from the axle. Place the brake disc on the axle bracket and align the grooves with those of the axle bracket (3). Now press the brake disc onto the holder until it clicks into place.

**The rear brake calipers face forward (3a), the front ones face backward (3b).**

**FR****3. Montage des disques de frein**

Tourner le Push Car à l'envers. Retirez la écrou et la rondelle de l'axe. Placez le disque de frein sur le support d'essieu et alignez-le de manière à ce que les rainures correspondent à celles du support d'essieu (3). Appuyez maintenant sur le disque de frein sur le support jusqu'à ce qu'il s'enclenche en place.

**Veillez à positionner correctement les disques de frein. Les étriers de frein arrière sont tournés vers l'avant (3a), les étriers avant sont tournés vers l'arrière (3b).**

**IT****3. Montaggio dei dischi freni**

Girare il scooter. Rimuovere i dadi e la rondella dall'asse. Posizionare il disco del freno sul supporto dell'assale e allinearli in modo che le scanalature coincidano con quelle del supporto dell'assale (3). Ora premere il disco del freno sul supporto fino a quando non si incastra in posizione.  
**Fare attenzione a posizionare correttamente i dischi dei freni. Le pinze dei freni posteriori sono rivolte in avanti (3a), quelle anteriori sono rivolte all'indietro (3b).**

**ES****3. Montaje de los discos de freno**

Gire el correpasillo. Remover el tuercas y la arandela del eje. Coloque el disco de freno en el soporte del eje y alinéelo de manera que las ranuras coincidan con las del soporte del eje (3). Ahora presiona el disco de freno en el soporte hasta que encaje en su lugar.

**Tenga cuidado de colocar los discos de freno correctamente. Las pinzas de los frenos traseros están orientadas hacia adelante (3a), las delanteras hacia atrás (3b).**

**CZ****3. Montáž brzdových kotoučů**

Otočte karosérii. Demontujte matice a podložku z nápravy. Umístěte brzdový kotouč na držák nápravy a vyrovnejte jej tak, aby se drážky na kotouči pokrývaly s drážkami na držáku nápravy (3). Nyní zatlačte kotouč na držák, dokud se nezaskočí.

**Následně se ujistěte, že jsou brzdové kotouče správně umístěny. Třmeny zadní brzdy by měly směřovat dopředu (3a), přední dozadu (3b).**

**PL****3. Montaż tarcz hamulcowych**

Odwróćcie ciało. Zdjąć nakrętki i podkładkę z osi. Umieścić tarczę hamulcową na wsporniku osi i wyrównać rowki z rowkami na wsporniku osi (3). Teraz wcisnąć tarczę hamulcową na uchwycie, aż zatrzaśnie się na swoim miejscu.

**Należy zwrócić uwagę na prawidłowe ustawienie tarcz hamulcowych. Zaciski hamulca tylnego są skierowane do przodu (3a), przedniego do tyłu (3b).**

**NL****3. Remschijven installeren**

Draai de carrosserie om. Verwijder de moeren en de sluitring van de as. Plaats de remschijf op de asdrager en stel deze zo af dat de groeven van de remschijf in lijn met de asdrager liggen (3). Druk nu de remschijf zo op de beugel dat deze vastklikt.

**Zorg ervoor dat de remschijven goed zijn afgesteld. De achterste remklauwen moeten naar voren zijn gericht (3a), de voorste remklauwen naar achteren (3b).**

**SK****3. Montáž brzdových kotúčů**

Otočte karosériu. Vytiahnite matice a podložku z nápravy. Umiestnite brzdový kotúč na držiak nápravy a nastavte ho tak, aby sa drážky kotúča kryli s drážkami držiaka nápravy (3). V tomto momente je potrebné, aby ste zatlačili kotúč na držiak tak, aby sa zaistil.

**Následne sa uistite, či sú brzdové kotúče umiestnené správne. Zadné brzdové strmene by mali smerovať dopredu (3a), predné strmene smerom dozadu (3b).**

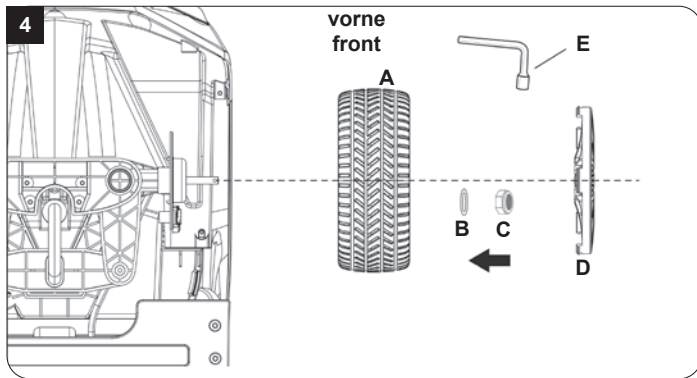

**DE**

**4. Montage der Räder**

Stecken Sie die Räder (A) und Unterlegscheiben (B) und eine Mutter (C) auf und ziehen die Muttern mit den beiliegenden Schraubenschlüssel (E) an. Stecken Sie die Radkappen (D) auf.

**GB**

**4. Wheel assembly**

Insert the wheels (A) and shim (B) to the axle, fix it with nuts (C). Tighten the nuts (C) with the included wrenches (E). Lock the wheel cap (D).

**FR**

**4. Montage des roues**

Insérez les roues (A) et les rondelles (B) et mettez un écrou (C) et serrez les écrous avec le clés fournies (E). Fixez les enjoliveurs (D).

**IT**

**4. Montaggio della ruote**

Adesso potete inserire la ruota (A) e dall'esterno viene inserito una rondella (B) e mettere und dado (C) con il chiavi in dotazione (E). Premere i copri ruota (D)

**ES**

**4. Montaje de las ruedas**

Ahora cologar la ruedas (A) y desde el exterior se tiene que poner una arandelas (B) y apriete las tuercas con la llaves adjuntas (E). Presione la tapa de la ruedas (D).

**CZ**

**4. Montáž kol**

Nasadte kola (A) a podložky (B) a nasadte matici (C) a utáhněte maticu pomocí přiložené klíče (E). Namontujte krytky (D).

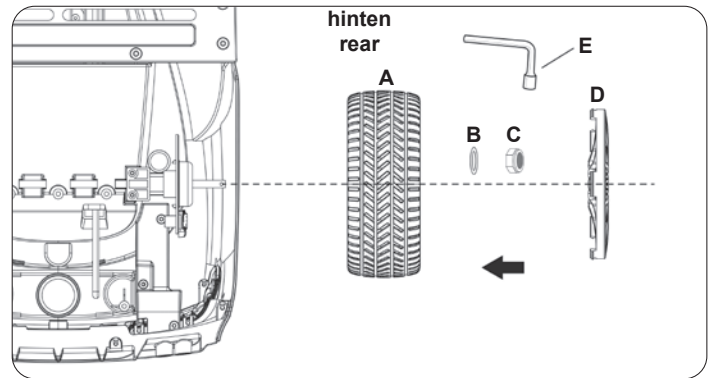

**PL**

**4. Montaż kół**

Zamontować koła (A) i podkładki (B) i założyć nakrętkę (C) i dokręć nakrętki za pomocą dołączone klucze (E). Założyć kołpaki (D).

**NL**

**4. Wielen installeren**

Plaats de wielen (A) en de sluitringen (B) en plaats een moer (C) en draai de moeren vast met de meegeleverde sleutels (E). Monteer wiel doppen (D).

**SK**

**4. Montáž kolies**

Kolesá (A) a podložky (B) a nasadte maticu (C) a utiahnite maticu pomocou priložené klúče (E). Namontujte puklice (D).

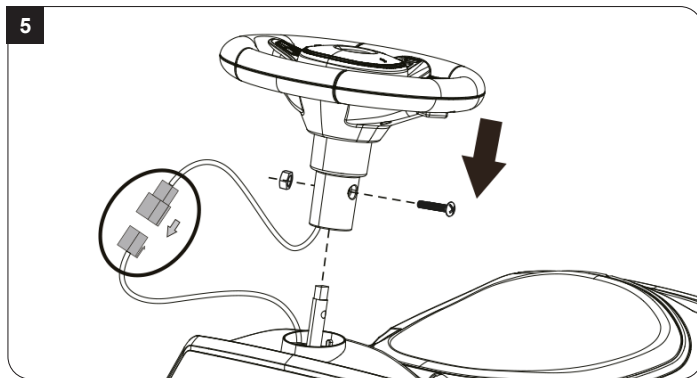

**DE**

**5. Montage Lenkrad**

Verbinden Sie das Kabel vom Lenkrad mit dem Kabel am Armaturenbrett. Verbinden Sie nur ineinander passende Steckverbindungen. Installieren Sie das Lenkrad in der vorgesehenen Position und sichern es mit der Sicherungsschraube und der Mutter.

**GB**

**5. Assemble the steering wheel**

Connect the cable from the steering wheel to the cable of the dashboard. Only plug matching connectors into each other. Install the steering wheel in the Intended position and secure it with the locking screw and nut.

**FR**

**5. Montage du volant**

Connecter les câbles du volant à ceux du tableau de bord. Connectez l'ensemble des connecteurs indiqué tout. Installer le volant dans sa position prévue et verrouiller à l'aide d'une vis et de l'écrou.

**IT**

**5. Montaggio del volante**

Collegare il cavo del volante con il cavo sul cruscotto. Fare attenzione a collegare solo delle spine adeguate tra di loro. Installare il volante nella posizione prevista e fissarlo con la vite di bloccaggio e il dado.

**ES**

**5. Montaje del volante**

Conectar el cable del volante con el cable en el salpicadero. Conecte sólo conectores adaptado. Instalar el volante en la posición programada y fijarlo con el tornillo de fijación y la tuerca.

**CZ**

**5. Montáž volantů**

Připojte kabel volantů ke kabelu přístrojové desky. Dávejte při tom pozor, abyste připojili pouze konektory, které do sebe zapadají. Nasadte volant na řídicí tyč do určené polohy a zajistěte ji šroubem a maticí.

**PL**

**5. Montaż kierownicy**

Podłączyć kabel od kierownicy do kabla na desce rozdzielczej. Podłączać tylko złącza, które pasują do siebie. Zamontuj kierownicę w zamierzonej pozycji i zabezpiecz ją śrubą blokującą i nakrętką.

**NL**

**5. Montage stuurwiel**

Sluit de stuurwielkabel aan op de dashboardkabel. Zorg ervoor dat alleen de passende koppelingen worden aangesloten. Monteer het stuur in de gewenste positie en zet het vast met de borgschroef en moer.

**SK**

**5. Montáž volantů**

Spojte kábel volantů s káblom palubnej dosky. Pamätajte pri tom, že je potrebné spájať iba konektory, ktoré do seba zapadajú. Nainštalujte riadidlo do požadovanej polohy a zaistite ich poistnou skrutkou a maticou.

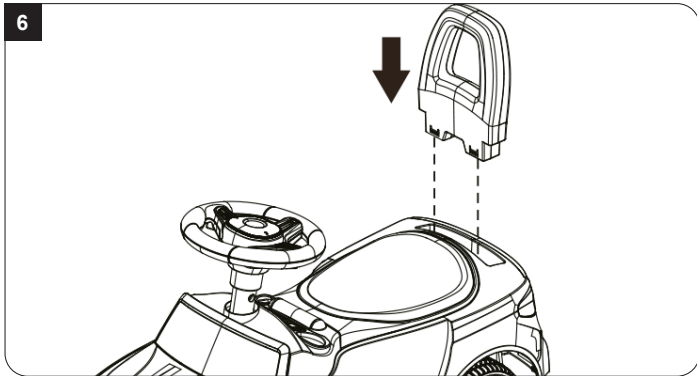

**6**

**DE**  
**6. Montage Rückenlehne**  
 Stecken Sie die Rückenlehne wie gezeigt an der oberen, hinteren Position des Rutschers ein bis sie einrastet.

**GB**  
**6. Backrest assembly**  
 Insert the backrest into the designated location at the rear upper end of the car, until they are locked in place.

**FR**  
**6. Monter le dossier**  
 Engagez support arrière dans les pièces de réceptions jusqu'à entendre le clic de fixation.

**IT**  
**6. Montaggio dello schienale**  
 Montare lo schienale come indicato alla parte superiore, posteriore del scooter, fino a quando non scatta in posizione.

**ES**  
**6. Montaje del respaldo**  
 Montare lo schienale come indicato alla parte superiore, posteriore del scooter, fino a quando non scatta in posizione.

**CZ**  
**6. Montáž opěradla**  
 Opěradlo přidejte na určené místo v zadní části auta, dokud nezapadne na místo.

**PL**  
**6. Montaż oparcia**  
 Włóż oparcie w górną, tylną pozycję rowerzysty, jak pokazano, aż zatrzaśnie się na swoim miejscu.

**NL**  
**6. Rugleuning montage**  
 Steek de rugleuning in de bovenste, achterste positie van de berijder zoals afgebeeld totdat deze op zijn plaats klikt.

**SK**  
**6. Zostava operadla**  
 Vložte operadlo do hornej, zadnej polohy jazdca podľa obrázka, kým nezapadne na miesto.

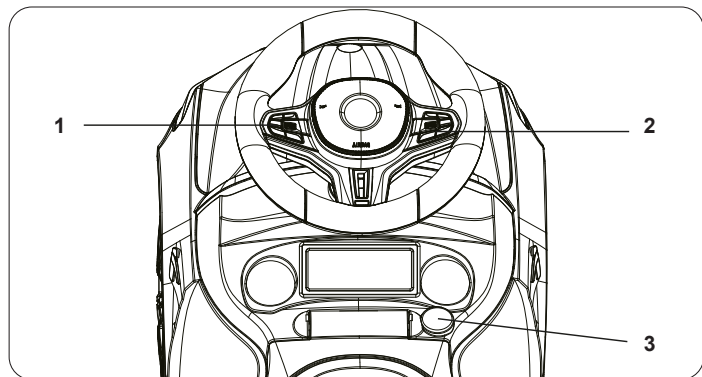

**DE**  
**Funktionen Lenkrad**  
 1 = Hupe  
 2 = Sound  
 3 = Ein/Ausschalter

**GB**  
**Functions of the steering wheel**  
 1 = Horn  
 2 = Sound  
 3 = On/off switch

**FR**  
**Fonctions du volant**  
 1 = Klaxon  
 2 = Sonore  
 3 = Interrupteur marche/arrêt

**IT**  
**Funzioni del volante**  
 1 = Clacson  
 2 = Suono  
 3 = Interruttore on/off

**ES**  
**Funciones del volante**  
 1 = Claxon  
 2 = Sonido  
 3 = Interruptor on/off

**CZ**  
**Funkce volantů**  
 1 = Houkačka  
 2 = Zvuk  
 3 = Vypínač

**PL**  
**Funkcje kierownicy**  
 1 = Klakson  
 2 = Dźwięk  
 3 = Włącznik/wyłącznik

**NL**  
**Functies van het stuur**  
 1 = Hoorn  
 2 = Geluid  
 3 = Aan/uit schakelaar

**SK**  
**Funkcie volantů**  
 1 = Roh  
 2 = Zvuk  
 3 = Vypínač zapnutia/vypnutia



## DE

### Problemebehebung

#### 1. Hupe/Beleuchtung funktioniert nicht richtig

- Die Batterien sind zu schwach.  
Erneuern Sie die Batterien.
- Die Kontakte im Batteriefach können verschoben sein.  
Biegen Sie die Kontakte vorsichtig zurecht.

#### 2. Reifen riechen unangenehm

- Das ist der Gummianteil im Reifen und somit normal.  
Nach einigen Tagen sollte sich der Geruch verflüchtigt haben.

#### 3. Kein Sound trotz eingelegerter Batterien

- Die Batterien sind zu schwach oder haben keinen Kontakt.  
Erneuern Sie die Batterien.  
Biegen Sie die Kontakte im Fahrzeug vorsichtig zurecht.

#### 4. Das Modell verliert ein Rad

- Das Rad wurde falsch montiert.  
Prüfen Sie ob alle Anbauteile, Unterlegscheiben und Muttern richtig angeordnet sind.

#### 5. Keine Soundfunktion am Lenkrad

- Bei der Montage wurde ein Kabel gerissen oder gequetscht.  
Überprüfen Sie das Lenkrad bzw. ersetzen Sie es.

#### 6. Keine Funktion mit Akkus, nur mit Batterien

- Die Akkus haben keinen Kontakt da Sie andere Abmessungen haben.  
Verwenden Sie Batterien oder biegen Sie die Batteriekontakte im Fahrzeug etwas nach.

#### 7. Ein Rad scheint zu fehlen

- Es ist bei der Lieferung unter dem Sitz verstaut.  
Öffnen Sie den Sitz und schauen Sie darunter nach.

## GB

### Troubleshooting

#### 1. Horn/illumination is not working correctly

- The batteries are too low.  
Put new batteries into the model.
- The contacts in the battery compartment might have shifted.  
If you bend the contacts the problem should be solved.

#### 2. Tires smell unpleasant

- This is the rubber part of the tire and therefore normal.  
After a few days the smell should have dissipated.

#### 3. No sound despite inserted batteries

- The batteries are too weak or have no contact.  
Replace the batteries.  
Carefully bend the contacts in the vehicle.

#### 4. The model loses a wheel

- The wheel has been mounted incorrectly.  
• Check that all mounting parts, washers and nuts are correctly arranged.

#### 5. No sound function on the steering wheel

- A cable was torn or crushed during assembly.  
Check the steering wheel or replace it.

#### 6. No function with accumulators, only with batteries

- The batteries have no contact because they have different dimensions.  
Use batteries or bend the battery contacts in the vehicle a little.

#### 7. One wheel seems to be missing

- It is stowed under the seat when delivered.  
Open the seat, it and look underneath.

## FR

### Approche de solution

#### 1. La klaxon/illumination ne fonctionne pas correctement.

- Les piles sont faibles.  
Remplacer les piles.
- Les contact peuvent être déplacés dans le compartiment de la batterie.  
Pliez le contact au maximum et le problème devrait être résolu.

#### 2. Les pneus ont une odeur désagréable

- C'est la partie en caoutchouc du pneu et donc normale.  
Après quelques jours, l'odeur aurait dû disparaître.

#### 3. Pas de son malgré les piles insérées

- Les piles sont trop faibles ou n'ont pas de contact.  
Remplacez les piles.  
Pliez soigneusement les contacts dans le véhicule.

#### 4. Le modèle perd une roue

- La roue a été montée de manière incorrecte.  
Vérifiez que toutes les pièces de montage, les rondelles et les écrou sont correctement positionnées.

#### 5. Pas de fonction sonore sur le volant

- Un câble a été déchiré ou écrasé lors de l'installation.  
Vérifiez le volant ou remplacez-le.

#### 6. Pas de fonction avec des piles rechargeables, seulement avec des piles

- Les piles n'ont pas de contact car elles ont des dimensions différentes.  
Utilisez des piles ou pliez un peu les contacts de la batterie dans le véhicule.

#### 7. Une roue semble manquer

- Il est rangé sous le siège lors de la livraison.  
Ouvrez le siège et regardez en dessous.

## IT

### Risoluzione dei problemi

#### 1. Clacson non funziona correttamente.

- Le batterie sono deboli.  
Cambiare le batterie.
- I contatti possono essere spostati nel vano batterie.  
Piegare i contatti e il problema dovrebbe essere risolto.

#### 2. Le gomme possono avere un odore sgradevole.

- Si tratta della parte in gomma dello pneumatico, quindi è un fenomeno normale.  
Dopo qualche giorno, l'odore dovrebbe andare via.

#### 3. Nessun suono nonostante le pile siano inserite

- Le pile sono troppo scariche o manca il contatto.  
Sostituire le pile.  
Piegare con attenzione i contatti nel veicolo per portarli nella posizione corretta.

#### 4. La ruota si sgancia dal modello

- La ruota è stata montata in modo errato.  
Controllare che tutte le parti di montaggio, le rondelle e i dado posizionati correttamente.

#### 5. Nessuna suono dalle funzioni sul volante

- Un cavo è stato lesionato o schiacciato durante il montaggio.  
Controllare il volante e in caso procedere a una sostituzione.

#### 6. Nessuna funzione con batterie ricaricabili, solo con pile

- Le batterie non raggiungono i contatti perché hanno dimensioni diverse.  
Utilizzare le pile o piegare un po' i contatti del vano pile nel veicolo.

#### 7. Sembra mancare una ruota

- Alla consegna si trova sotto il sedile.  
Aprire sedile e guardare sotto

## ES

### Solución e problemas

#### 1. Claxon no está funcionando correctamente

- La baterías son débiles.  
Reemplace las baterías.
- Los contactos pueden ser desplazado en el compartimento de la batería.  
Doblar los contactos y el problema debe ser resuel

#### 2. Los neumáticos oían mal.

- Esta es la parte de goma del neumático y por lo tanto es normal.  
Después de unos días, el olor debería haberse disipado.

#### 3. No hay sonido a pesar de las pilas insertadas

- Las pilas están agotadas o no tienen contacto.  
Cambie las pilas.  
Plegar con cuidado los contactos del vehículo.

#### 4. El modelo pierde una rueda

- La rueda ha sido montada incorrectamente.  
Compruebe que todas las piezas de montaje, arandelas y tuercas en la posición correcta.

#### 5. No hay función de sonido en el volante

- Un cable se rompió o se aplastó durante la instalación.  
Revise el volante y cámbielo si es necesario..

#### 6. No funciona con baterías recargables, sólo con pilas.

- Las baterías no tienen contacto porque tienen diferentes dimensiones.  
Utilice las pilas o pliegue un poco los contactos del compartimento de las pilas en el vehículo.

#### 7. Parece que falta una rueda

- Se guarda bajo el asiento cuando se entrega.  
Ábrelo asiento y mira debajo.

## CZ

### Řešení problémů

#### 1. Klakson / osvětlení nefunguje správně

- Baterie jsou příliš slabé.  
Vyměňte baterie.
- Kontakty v prostoru pro baterie se mohou přesunout.  
Opatrně ohněte kontakty.

#### 2. Pneumatiky mají nepříjemný pach

- Příčinou pachu je guma, která je součástí pneumatik.  
Pach by měl zmizet po několika dnech.

#### 3. I přes vložené baterie není slyšet žádný zvuk

- Baterie jsou příliš slabé nebo kontakty nefungují správně.  
Vyměňte baterie.  
Opatrně ohněte kontakty.

#### 4. Model ztratí kolo

- Kolo bylo nesprávně namontováno.  
Zkontrolujte, zda jsou všechny upevňovací prvky, podložky a matice umístěny správně.

#### 5. Žádná zvuková funkce na volantu

- Během montáže došlo k utržení nebo přiskřípnutí kabelu.  
Zkontrolujte nebo vyměňte volant.

#### 6. Vozidlo nefunguje s akumulátorovými bateriemi, ale funguje s bateriemi

- Rozměry akumulátorových baterií se liší, a proto kontakty nefungují.  
Je nutno používat baterie nebo mírně ohnout kontakty, aby odpovídaly velikosti akumulátorových baterií.

#### 7. Zdá se, že chybí jedno kolo

- Během přepravy bylo jedno z kol umístěno v úložném prostoru pod sedadlem.  
Otevřete sedadlo a podívejte se pod něj.

**PL****Rozwiązywanie problemów**

- Klaksón/oswetlenie nie działa prawidłowo.**
  - Baterie są zbyt słabe. Wymień baterie.
  - Styki mogą nie być umieszczone w komorze baterii. Zegnij styki, aby rozwiązać problem.
- Opony mają nieprzyjemny zapach**
  - Jest to gumowa część opony, a więc normalna. Po kilku dniach zapach powinien być się rozproszyć.
- Brak dźwięku pomimo włożonych baterii**
  - Baterie są zbyt słabe lub nie mają kontaktu. Wymień baterie. Ostrożnie wygiąć styki w pojeździe.
- Model traci koło**
  - Koło zostało nieprawidłowo zamontowane. Należy sprawdzić, czy wszystkie elementy montażowe, podkładki i sworznie zabezpieczające są prawidłowo rozmieszczone.
- Brak funkcji dźwiękowej na kierownicy**
  - Kabel został rozerwany lub zmiażdżony podczas instalacji. Sprawdzić lub wymienić kierownicę.
- Brak funkcji z akumulatorami, tylko z bateriami**
  - Baterie nie mają kontaktu, ponieważ mają różne wymiary. Należy używać baterii lub nieco wygiąć styki baterii w pojeździe.
- Wydaje się, że brakuje jednego koła**
  - Po dostarczeniu jest on przechowywany pod siedzeniem. Otwórz fotel i zajrzyj pod niego

**NL****Oplossing van problemen**

- Claxon / verlichting functioneert niet goed**
  - Batterijen leeg. Batterijen vervangen.
  - De aansluitingen in het batterijvak kunnen zijn verschoven. Buig de aansluitingen voorzichtig.
- Banden hebben een onaangename geur**
  - De reden kan de rubber van de banden zijn. Na enkele dagen zou de geur moeten verdwijnen.
- Geen geluid ondanks geplaatste batterijen**
  - De batterijen zijn leeg of de aansluitingen functioneren niet goed. Batterijen vervangen. Buig de aansluitingen voorzichtig.
- Model verliest wiel**
  - Het wiel is verkeerd geïnstalleerd. Controleer dat alle bevestigingsmiddelen, ringen en moer correct zijn geplaatst.
- Geen geluidsfunctie op het stuurwiel**
  - De kabel is tijdens de installatie gebroken of gekneld. Controleer of vervang het stuurwiel.
- Het voertuig functioneert niet met batterijen, maar wel met accu's.**
  - De batterijen hebben andere afmeting en daarom werken de aansluitingen niet correct. Gebruik accu's of buig de aansluitingen lichtjes om aan de grootte van de accu's aan te passen.
- Eén wiel lijkt te ontbreken**
  - Voor het vervoer werd één van de wielen in het opbergvak onder de zetel geplaatst. Open de zetel en kijk of het ontbrekende wiel daar is.

**SK****Riešenie problémov**

- Klaksón/osvetlenie nefunguje správne**
  - Baterie sú príliš slabé. Vymeňte batérie.
  - Kontakty v priehradke na batérie sa mohli pohnúť. Opatrne ohnite kontakty.
- Pneumatiky majú nepríjemný zápach**
  - Príčinou zápachu je guma, ktorá je súčasťou pneumatík. Zápach by mal vymiznúť po niekoľkých dňoch.
- Napriek vloženým batériám žiadny zvuk**
  - Baterie sú príliš slabé alebo kontakty nefungujú správne. Vymeňte batérie. Opatrne ohnite kontakty.
- Model stratí koleso**
  - Koleso bolo namontované nesprávne. Skontrolujte, či sú všetky spojovacie prvky, podložky a maticu správne umiestnené.
- Žiadna zvuková funkcia na volante**
  - Kábel bol počas montáže zlomený alebo pritlačený. Skontrolujte alebo vymeňte volant.
- Vozidlo nefunguje s akumulátormi, ale funguje s batériami**
  - Rozmery akumulátorov sú odlišné, a preto nie sú kontakty funkčné. Používajte batérie alebo mierne ohýbajte kontakty tak, aby zapasovali do veľkosti akumulátorov.
- Zdá sa, že chýba jedno koleso**
  - Počas prepravy bolo jedno z kolies uložené v odkladacej schránke pod sedadlom. Otvorte stoličku a pozrite sa pod ňu

**DE** - Weitere Problemlösungen finden Sie im Internet in unserer FAQ unter:

**GB** - You can find further solutions to problems on the Internet in our FAQ at:

**FR** - Vous trouverez d'autres solutions aux problèmes sur Internet dans notre FAQ sous:

**IT** - Ulteriori soluzioni ai problemi su Internet sono disponibili nelle nostre FAQ all'indirizzo:

**ES** - Puede encontrar más soluciones a los problemas en Internet en nuestras preguntas frecuentes en:

**CZ** - Další řešení problémů na internetu najdete v našich často kladených dotazech na adrese:

**PL** - Więcej informacji na temat rozwiązywania problemów w Internecie można znaleźć w naszym dziale FAQ na stronie:

**NL** - Meer oplossingen voor problemen op het internet vindt u in onze FAQ op:

**SK** - Ďalšie riešenia problémov na internete nájdete v našich častých otázkach v časti:

<https://jamara-shop.com/FAQ>

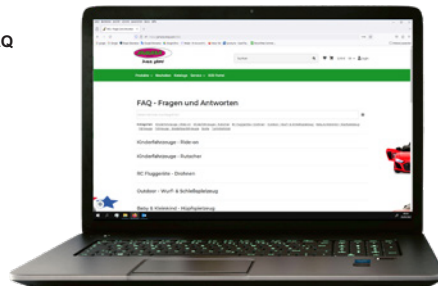
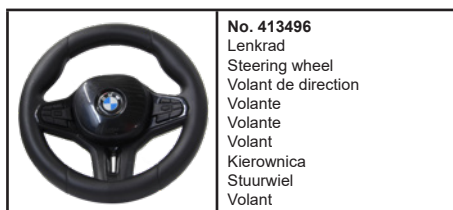
**DE** - Ersatzteile**FR** - Pièces détachées**ES** - Lista de repuestos**PL** - Części zamienne**SK** - Náhradné diely**GB** - Spare parts**IT** - Pezzi di ricambio**CZ** - Náhradních součástí**NL** - Wisselstukken



#### DE - Entsorgungshinweise

Batterien und Akkumulatoren dürfen nicht im Hausmüll entsorgt werden sondern müssen getrennt entsorgt werden. Sie sind verpflichtet, Altbatterien der fachgerechten Entsorgung (getrennte Sammlung) zuzuführen. Nach Gebrauch können Sie Batterien unentgeltlich im Handelsgeschäft zurückgeben. Nachdem Batterien Stoffe enthalten, die reizend wirken, Allergien auslösen können oder hochreaktiv sind, ist die getrennte Sammlung und ordnungsgemäße Verwertung wichtig für die Umwelt und Ihre Gesundheit. Sofern die Batterien unterhalb der durchgestrichenen Abfalltonne auf Rädern mit einem chemischen Zeichen Hg, Cd oder Pb gekennzeichnet ist, bedeutet dies, dass diese mehr als 0,0005 % Quecksilber (Hg), mehr als 0,002 % Cadmium (Cd) oder mehr als 0,004 % Blei (Pb) enthält.

#### GB - Disposal restrictions

Batteries and accumulators must not be disposed of in domestic waste. You are obliged to dispose of batteries (separate collection) appropriately. After use you can return batteries free of charge to the retail store. As batteries contain substances that can be irritant, can cause allergy and are highly reactive, separate collections and proper recycling is important to the environment and to your health. If the batteries are marked with a chemical symbol Hg, Cd or Pb below the crossed-out waste bin on wheels it refers to that more than 0.0005% of mercury (Hg), more than 0.002% of cadmium (Cd) or more than 0.004% Lead (Pb) is included.

#### FR - Consignes de recyclage

Les piles et les accumulateurs ne doivent strictement pas être jetés avec les ordures ménagères, mais doivent être jetés séparément. Vous êtes tenues de déposer vos piles usagées dans les centres communaux de collecte (collecte sélective). Après tout utilisation, vous avez la possibilité de retourner vos piles gratuitement chez des commerçants. Dès lors que les piles contiennent des substances qui peuvent causer des irritations et pouvant provoquer des allergies, il est recommandé d'effectuer la collecte et le recyclage comme recommandé, ce qui est très important pour l'environnement et votre santé. Dans la mesure où vous visualiser un symbole de poubelle avec roulettes et une croix, mis en évidence avec un symbole chimique Hg, Cd ou Pb, cela signifie que ces piles contiennent plus de 0,0005% de mercure (Hg), plus de plus de 0,002% de cadmium (Cd), ou plus de 0,004% de plomb (Pb).

#### IT - Istruzioni per lo smaltimento

Batterie e gli accumulatori non devono essere smaltiti nei rifiuti domestici, ma devono essere smaltiti separatamente. Siete obbligati di eseguire lo smaltimento professionale delle batterie vecchie (raccolta differenziata). È possibile devolvere le batterie dopo l'uso gratuitamente nelle attività commerciali. Dato che le batterie contengono delle sostanze, che provocano irritazione, possono causare allergie o sono altamente reattivi, la raccolta differenziata e il riciclaggio sono importanti per l'ambiente e la sua salute. Se le batterie, a disotto del "bidone a ruote cancellato" sono segnati con un simbolo chimico Hg, Cd o Pb, significa che questi contengono più di 0,0005 % Mercurio (Hg), più di 0,002 % Cadmio (Cd) o più di 0,004 % Piombo (Pb).

#### ES - Notas sobre el reciclado

Baterías y acumuladores no deben desecharse en la basura doméstica, pero se deben desechar de forma separada. Usted está obligado, a realizar la eliminación profesional de las baterías viejas (recogida selectiva). Es posible devolver las baterías después de su uso de forma gratuita en las actividades comerciales. Dado que las baterías contienen sustancias que causan irritación, pueden causar alergias o son altamente reactivos, la recogida selectiva y el reciclaje son importantes para el ambiente y su salud. Si las baterías, por debajo del "bidón con ruedas borrado" están marcados con un símbolo químico, Hg, Cd o Pb, significa que contiene más de un 0,0005 % de Mercurio (Hg), más de 0,002 % de Cadmio (Cd) o más de 0,004 % de Plomo (Pb).

#### CZ - Informace týkající se likvidace

Baterie a akumulátory se nesmí vyhazovat spolu s komunálním odpadem, ale je nutné je likvidovat zvlášť. Uživatel je povinen likvidovat použité baterie v souladu s předpisy (samostatný sběr odpadů). Po použití je možné baterie zdarma odevzdat v obchodě. Baterie obsahují látky, které působí dráždivě, mohou způsobit alergické reakce a jsou velmi reaktivní, proto je samostatný sběr a využití v souladu s předpisy velmi důležité pro životní prostředí a Vaše zdraví. Pokud baterie, pod přeškrtnutým odpadkovým košem na kolečkách, jsou označeny chemickým symbolem Hg, Cd nebo Pb, to znamená, že obsahují více než 0,0005% rtuti (Hg), více než 0,002% kadmia (Cd) nebo více, než 0,004 % olova.

#### PL - Informacje dotyczące utylizacji

Baterii i akumulatorów nie wolno wyrzucać z odpadami z gospodarstw domowych lecz należy usuwać je oddzielnie. Użytkownik jest zobowiązany do usuwania zużytych baterii zgodnie z przepisami (oddzielna zbiórka odpadów). Po zużyciu można zwrócić baterie nieodpłatnie w sklepie. Baterie zawierają substancje które działają drażniaco, mogą wywoływać alergię i są wysoce reaktywne, dlatego oddzielna ich zbiórka i ich wykorzystanie zgodnie z przepisami są ważne dla środowiska i Państwa zdrowia. Jeżeli baterie, poniżej przekreślonego kosza na odpady na kółkach, oznaczone są znakiem chemicznym Hg, Cd lub Pb, oznacza to, że zawierają one więcej niż 0,0005% rtęci (Hg), więcej niż 0,002% kadmu (Cd) lub więcej niż 0,004% ołowiu.

#### NL - Informatie over de afvalverwerking

Batterijen en accu's mogen niet met het gewone huisvuil weggegooid worden, maar moeten apart worden verwijderd. De eindgebruiker moet de gebruikte batterijen in overeenstemming met de procedures ontdoen (gescheiden inzameling van afval). Na gebruik kan de batterij kosteloos in de winkel worden teruggegeven. De batterijen bevatten stoffen die irriterend zijn, kunnen allergieën veroorzaken en zijn zeer reactief, moeten om die reden afzonderlijk worden ingezameld en in overeenstemming met de bepalingen betreffende het milieu en de gezondheid worden gebruikt. Wanneer de batterijen onder het symbool van de doorkruiste afvalbak met wielen, met chemisch symbool Hg, Cd en Pb zijn gemarkeerd, geeft dat aan dat ze meer dan 0,0005% kwik (Hg), meer dan 0,002% cadmium (Cd) of meer dan 0,004% lood bevatten.

#### SK - Informácie týkajúce sa likvidácie

Batérie a akumulátory sa nesmú vyhazovať spolu s komunálnym odpadom, ale je nutné ich likvidovať zvlášť. Užívateľ je povinný likvidovať použité batérie v súlade s predpismi (samostatný zber odpadov). Po použití je možné batérie zadarmo odovzdať v obchode. Batérie obsahujú látky, ktoré pôsobia dráždivo, môžu spôsobiť alergické reakcie a sú veľmi reaktívne, preto ich samostatný zber a využitie v súlade s predpismi sú dôležité pre životné prostredie a Vaše zdravie. Ak batérie, pod přeškrtnutým odpadkovým košom na kolieskach, sú označené chemickou značkou Hg, Cd alebo Pb, to znamená, že obsahujú viac ako 0,0005 % ortuti (Hg), viac, ako 0,002 % kadmia (Cd) alebo viac, ako 0,004 % olova.



#### DE - Entsorgungshinweise

Elektrogeräte dürfen nicht im Hausmüll entsorgt werden, sondern müssen getrennt entsorgt werden. Sie sind verpflichtet, die Batterien – wenn möglich – herauszunehmen und das Elektroaltgerät bei den kommunalen Sammelstellen abzugeben. Sollten sich personenbezogene Daten auf dem Elektroaltgerät befinden, müssen diese von Ihnen selbst entfernt werden.

#### GB - Disposal restrictions

Electrical appliances must not be disposed of in domestic waste and must be disposed of separately. You are obliged to take out the batteries, if possible, and to dispose of the electrical equipment at the communal collection points. Should personal data be stored on the electrical appliance you must remove them by yourself.

#### FR - Consignes de recyclage

Les appareils électriques ne doivent strictement pas être jetés dans les ordures ménagères, mais doivent être jetés séparément. Vous êtes tenues – dans la possibilité – de déposer vos piles et appareils électriques dans les centres communaux de collecte. Si des informations personnelles sont présents sur les appareils électriques, celles-ci doivent être retirés par vous-même avant tout élimination du produit.

#### IT - Istruzioni per lo smaltimento

Apparecchi elettrici non devono essere smaltiti nei rifiuti domestici, ma devono essere smaltiti separatamente. Siete obbligati di rimuovere le batterie e portare l'apparecchi elettrici vecchi ai punti di raccolta comunali. Qualora ci sono dati personali sul apparecchio elettrico, devono essere rimossi da voi stessi.

#### ES - Notas sobre el reciclado

Aparatos eléctricos no pueden desecharse en la basura doméstica, pero se deben desechar de forma separada. Usted está obligado, a quitar las baterías y llevar los aparatos eléctricos viejos en los puntos de recogida comunales. En caso de que hay datos personales en el aparato eléctrico se deben remover de usted mismo.

#### CZ - Informace týkající se likvidace

Elektrická zařízení se nesmí vyhazovat spolu s komunálním odpadem, ale musí být likvidována zvlášť. Uživatel je povinen - pokud je to možné - odstranit baterii a odevzdat elektrické zařízení do sběru odpadů. Pokud se na zařízení nacházejí osobní údaje, ty je nutné odstranit samostatně.

#### PL - Informacje dotyczące utylizacji

Urządzeń elektrycznych nie wolno wyrzucać ze śmieciami z gospodarstw domowych, lecz należy usuwać je oddzielnie. Użytkownik jest zobowiązany – jeżeli jest to możliwe – do wyciągnięcia baterii oraz do oddania urządzenia elektrycznego w komunalnym punkcie zbiórki odpadów. Jeżeli na urządzeniu znajdują się dane osobowe, wtedy należy usunąć je samodzielnie.

#### NL - Informatie over de afvalverwerking

Elektrische apparatuur mag niet met het gewone huisvuil weggegooid worden, maar moet apart worden verwijderd. De eindgebruiker is verplicht - indien mogelijk - om de accu te verwijderen en elektrische apparatuur naar stedelijk afvalinzameling te leveren. Sta op het apparaat de persoonlijke gegevens dan moeten ze zelfstandig worden verwijderd.

#### SK - Informácie týkajúce sa likvidácie

Elektrické zariadenia sa nesmú vyhazovať spolu s komunálnym odpadom, ale musia byť likvidované zvlášť. Užívateľ je povinný – ak je to možné – odstrániť batériu a odovzdať elektrické zariadenie do zberu odpadov. Ak sa na zariadení nachádzajú osobné údaje, tie je nutné odstrániť samostatne.

DE - Servicehändler

FR - Revendeur de service

ES - Servicio asistencia

PL - Partner serwisowy

SK - Servisný partner

GB - Service centre

IT - Centro assistenza

CZ - Servisní centrum

NL - Servicepartner

### Reitter Modellbau Versand

Patricia Reitter

Degerfeldstrasse 11  
DE-72461 Albstadt

Tel +49 (0) 7432 9802700  
Fax +49 (0) 7432 2009594

Mail [info@modellbauversand.de](mailto:info@modellbauversand.de)  
Web [www.modellbauversand.de](http://www.modellbauversand.de)

DE

### Mooser T-Trade

Thomas Mooser

Bürgermeister-Koch-Str. 32a  
DE-82178 Puchheim

Tel +49 (0) 89 1792 9867  
Fax +49 (0) 89 1792 9869

Mail [info@mooser-t-trade.de](mailto:info@mooser-t-trade.de)  
Web [www.mooser-t-trade.de](http://www.mooser-t-trade.de)

DE

### JAMARA e.K.

Am Lauerbühl 5  
DE-88317 Aichstetten

Tel +49 (0) 7565 9412-0  
Fax +49 (0) 7565 9412-23

Mail [info@jamara.com](mailto:info@jamara.com)  
Web [www.jamara.com](http://www.jamara.com)

EU

### Modellbau Zentral

Peter Hofer

Bresteneggstrasse 2  
CH-6460 Altdorf

Tel +41 79 429 62 25  
Mobil +41 41 870 02 13

Mail [info@modellbau-zentral.ch](mailto:info@modellbau-zentral.ch)  
Web [www.modellbau-zentral.ch](http://www.modellbau-zentral.ch)

CH

### PenTec s.r.o.

Distributor Jamara for Czech Republic and Slovakia

Veleslavínská 30/19  
CZ-162 00 Praha 6

Tel +420 235 364 664  
Mobil +420 739 075 380

Mail [servis@topdrony.cz](mailto:servis@topdrony.cz)  
Web [www.topdrony.cz](http://www.topdrony.cz)

CZ

### Viva-net d.o.o.

Distributor Jamara for Croatia

Ante Topic - Mimare 8  
HR-10000 Zagreb-Susedgrad

Mail [info@viva-net.hr](mailto:info@viva-net.hr)  
Web [www.viva-net.hr](http://www.viva-net.hr)

HR

### Nettrade Kft.

Distributor Jamara for Hungary

1033 Budapest, Hévízi út 3/b

Tel +36 30 664 3835

Mail [ugyfelszolgalat@kreativjatek.hu](mailto:ugyfelszolgalat@kreativjatek.hu)

HU

JAMARA e.K.

Am Lauerbühl 5 - DE-88317 Aichstetten  
Tel. +49 (0) 75 65/94 12-0 - Fax +49 (0) 75 65/94 12-23

[info@jamara.com](mailto:info@jamara.com) • [www.jamara.com](http://www.jamara.com)  
Service - Tel. +49 (0) 75 65/94 12-777  
[service@jamara.com](mailto:service@jamara.com)

UK  
CA